

PROTEZIONE SMONTABILE

per posti di lavoro fissi

CE

Brevettato
Patented



Rif. DPR 547
D. Lgs. 626
D. Lgs. 494

SAN MARCO
INTERNATIONAL

PROTEZIONE SMONTABILE

per posti di lavoro fissi

Brevettato
Patented

Rif. DPR 547
D. Lgs. 626
D. Lgs. 494

Protezione Smontabile San Marco International per posti di lavoro fissi:

l'esatta risposta alle norme di sicurezza che impongono al cantiere una protezione contro la caduta di oggetti dall'alto. La protezione prefabbricata San Marco International può essere velocemente montata e smontata assicurando:

- **stabilità** - blocchi zavorra e/o ancoraggio al terreno.
- **facilità** - nel montaggio e smontaggio, gli elementi prefabbricati sono leggeri e di facile assemblaggio. La protezione, completamente montata e zavorrata, può essere sollevata o trasportata con un mezzo di portata superiore a 1400 Kg.
- **agilità** - il piantone unico limita l'ingombro nella zona di lavoro; le piastre di ancoraggio si adattano ad ogni modello di betoniera.

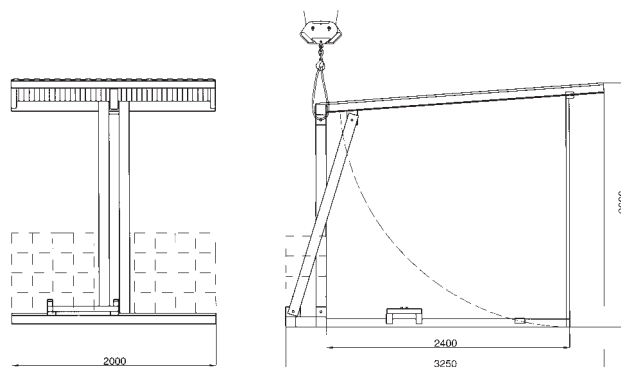
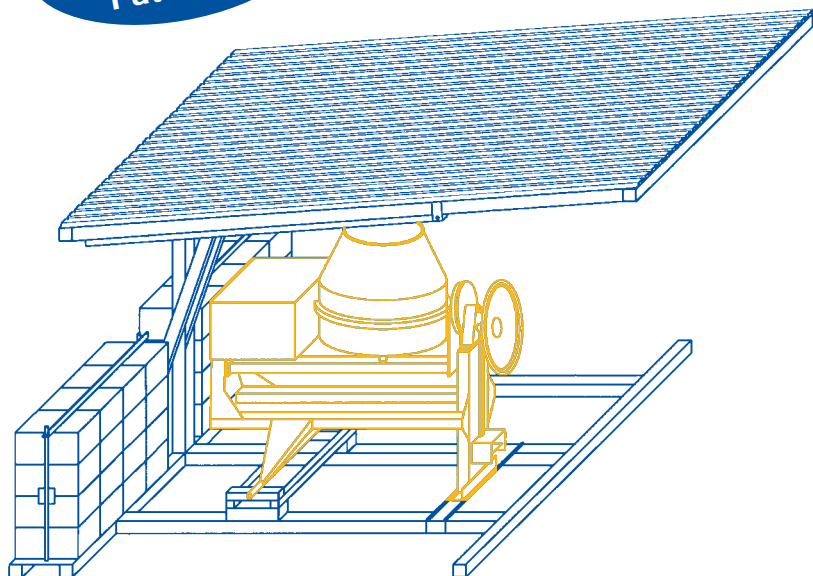

PUB - Borgomanero

Le nostre macchine sono protette da assicurazione per responsabilità civile prodotti senza termine • Specifiche suscettibili di variazioni senza preavviso.

95.15.00015.001.1



SAN MARCO
INTERNATIONAL

SAN MARCO INTERNATIONAL s.r.l.
via Principe Umberto, 42/B - 28021 Borgomanero (No) Italy
tel. +39 0322 82601 (4 linee r.a.) - fax +39 0322 846035
www.sanmarco-int.com sanmarco@sanmarco-int.com

Timbro rivenditore